

TASARIM

İncelemede Dikkat Edilen Hususlar

SEÇİL COŞKUN, Sınai Mülkiyet Uzman Yardımcısı

25 Eylül 2019, ANKARA

İÇERİK

- "Tasarım" ve "Ürün" Tanımları (Madde 55)
- Koruma Şartları
- Şekli İncelemede Dikkat Edilen Hususlar
- Yenilik İncelemesinde Dikkat Edilen Hususlar

«Tasarım»

6769 SAYILI SINAİ MÜLKİYET KANUNU Madde 55(1):

Tasarım, ürünün tümü veya bir parçasının ya da üzerindeki süslemenin çizgi, şekil, biçim, renk, malzeme veya yüzey dokusu gibi özelliklerinden kaynaklanan **görünümüdür.**

«Ürün»

- Ürün; **bilgisayar programları hariç olmak üzere, endüstriyel yolla** veya **elle üretilen** herhangi bir nesnenin yanı sıra birleşik bir ürün veya bu ürünü oluşturan parçaları, ambalaj gibi nesnelere, birden çok nesnenin bir arada algılanan sunumlarını, grafik sembolleri ve tipografik karakterleri ifade eder.



Endüstriyel yolla



Elle üretilen

Tescilli Tasarım Koruması

Tasarım tescili; ürünlerin görünüm özelliklerini, *yenilik* ve *ayırt edicilik* kriterlerini sağlamaları şartıyla koruma altına alan bir sistemdir.

Tasarım Tescil Süreci

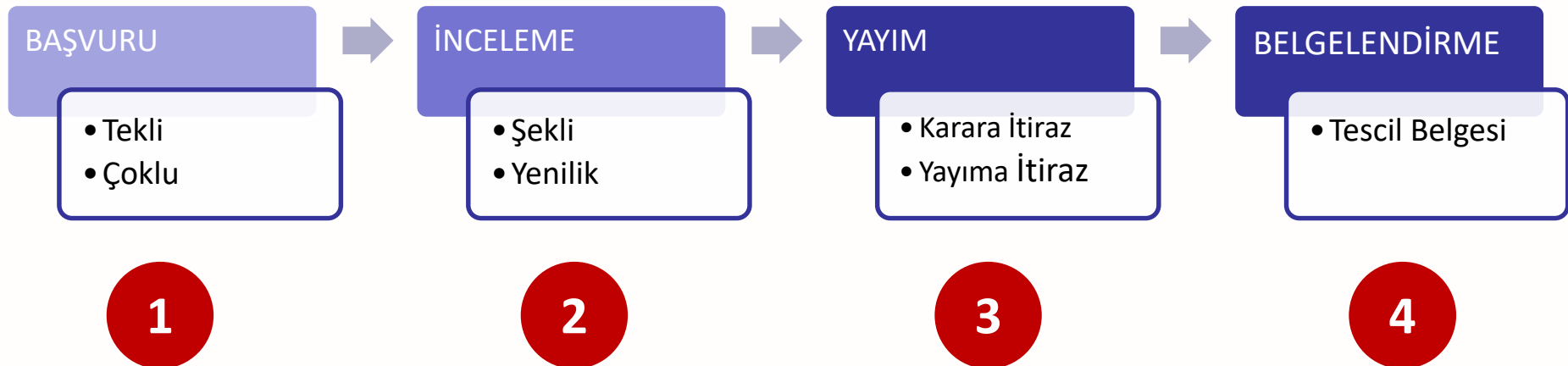

İnceleme

İNCELEME

- Şekli
- Yenilik

Şekli İnceleme

Şekli İnceleme: Başvurunun mevzuattaki şekli şartlara uygunluğu

- Görsel Anlatım
- Locarno Sınıfı
- Tasarım (Ürün) Adı
- Çoklu Başvuru ise Çoklu Başvuruya Uygunluk
- Tasarımcı Bilgisi
- Rüçhan Bilgi ve Belgesi
- Ücret

Görsel Anlatım

Görsel anlatım, tasarımın görsel özelliklerini yansıtan ve yayım yoluyla çoğaltmaya elverişli **resim, çizim, grafik, fotoğraf** veya benzeri biçimde hazırlanmış tasarımın veya tasarımın uygulandığı ürünün görünümüdür.

Görsel Anlatımların Boyutları

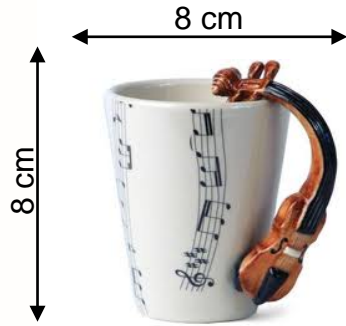

- ✓ Çizim
- ✓ Fotoğraf
- ✓ Grafik

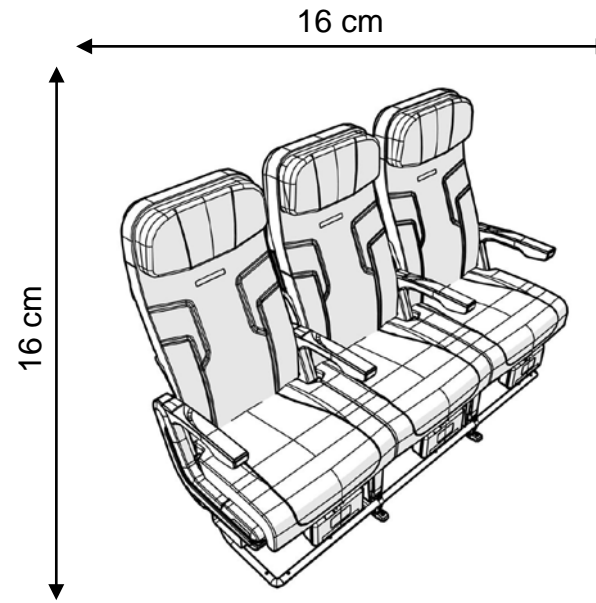

Görsel Anlatımların Boyutları

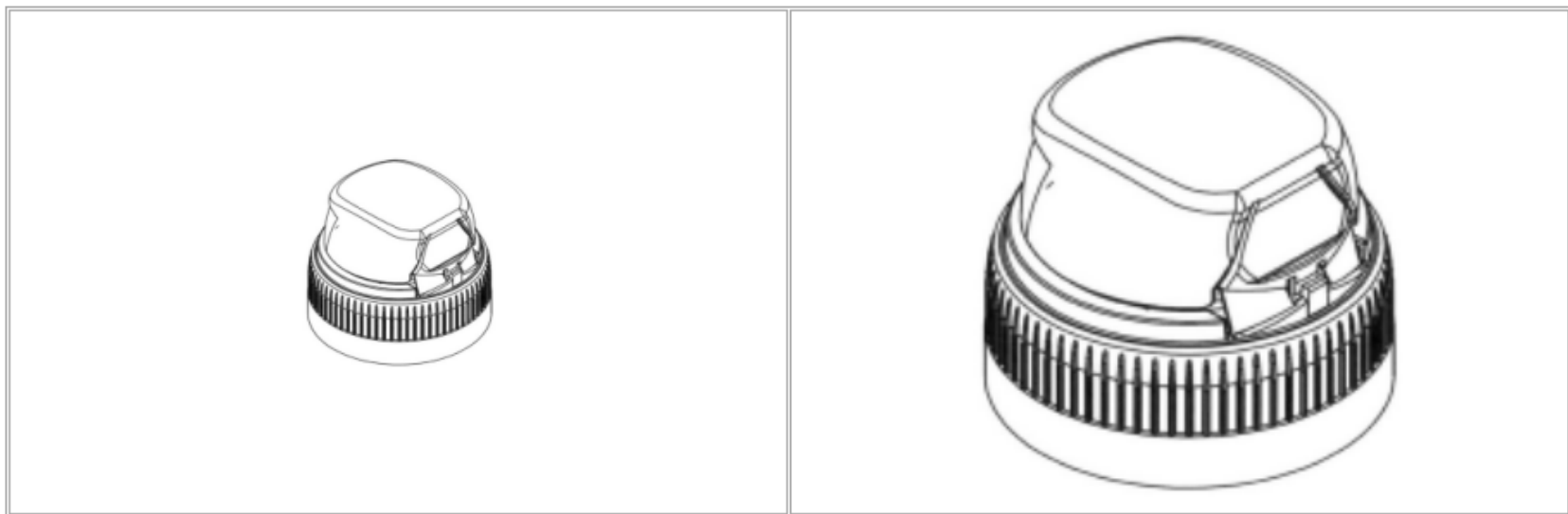

Görsel Anlatım (Feragatname)

Ürünün Bir Parçasına İlişkin Tasarım Koruması Talep Edilmesi

Tasarımın koruma talep edilen ve edilmeyen özellikler belirlenen yöntemlerle gösterilir. Böylece ürünün sadece yenilik arz eden kısımları koruma altına alınır.

Görsel Anlatım (Feragatname)

Kesikli çizgiler : Koruma talep edilmeyen kısımlar

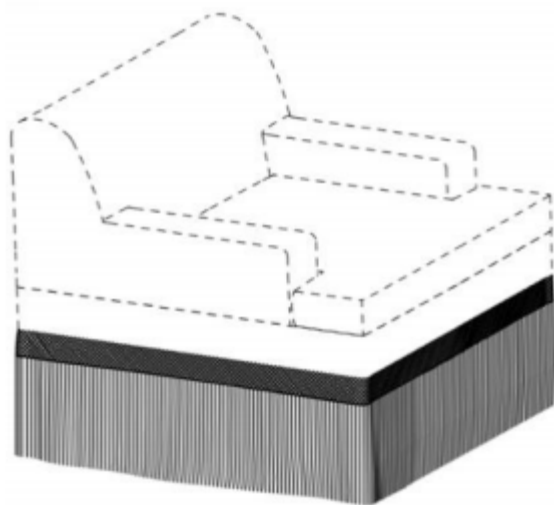

Koltuk Süsü



Evcil hayvanlar için giysi

Görsel Anlatım (Feragatname)

Çizgi ile sınırlandırma: Koruma talep edilen kısımlar



Yağmurluk



Desen (Ambalaj)

Görsel Anlatım (Feragatname)

Çizgisel sınırlandırma: Koruma talep edilen kısımlar



Bardak Kulpu



Bardak Kulpu

Görsel Anlatım (Feragatname)

Gölgeleme ve bulanıklaştırma: Koruma talep edilmeyen kısımlar



Çim biçme makinesi motoru

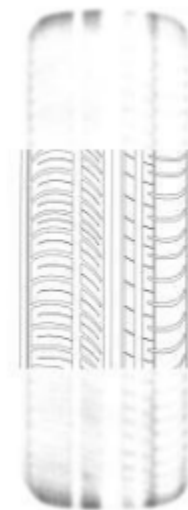

Desen

Ek Görsel Anlatım

Farklı Açı/Cephe Görünümleri



1.1



1.2



1.3



1.4



1.5



1.6

Ek Görsel Anlatım

Farklı Açı/Cephe Görünümleri



Desen



Desen

Desen, logo tasarımlarında sadece önden görünüm sunulur.

Ek Görsel Anlatım

Yakın Görünümler

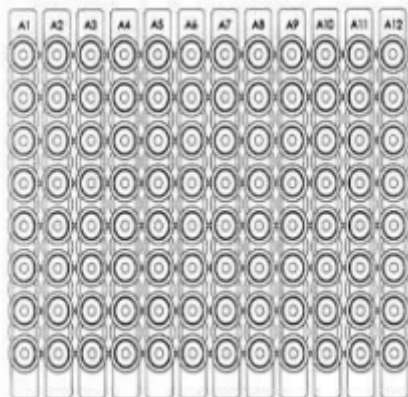

1.1

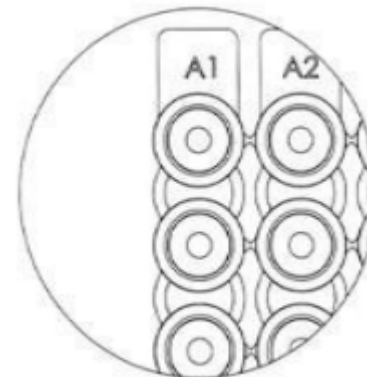

1.2

Tasarımın bir bölümünün büyütüldüğü yakın görünüm ek görsel anlatım olarak verilebilir.

Ek Görsel Anlatım

Yakın Görünümler



1.1



1.2

Ek Görsel Anlatım

Kısmi Görünümler



Kısmi görünüm, birleşik ürünün bir parçasını tek başına gösteren görsel anlatımdır ve ek görsel anlatım olarak sunulabilir.

Ek Görsel Anlatım

Tasarımın Farklı Pozisyonları/Alternatif Görünümler



Alternatif görünümler ürünlerin farklı zamanlarda farklı duruşlarını gösteren, herhangi bir parçanın ilave edilmediği veya çıkarılmadığı görünümüdür. Örn. dizüstü bilgisayar çek-yat vs. gibi ürünlerin açılıp kapanmasına bağlı olarak, aynı tasarımın farklı duruşlarına ait görünümleri ek görsel anlatım olarak sunulabilir.

Ek Görsel Anlatım

Tasarımın Farklı Pozisyonları/Alternatif Görünümler



Havluya Dönüşebilen Çanta

Ek Görsel Anlatım

Patlamış Görünümler

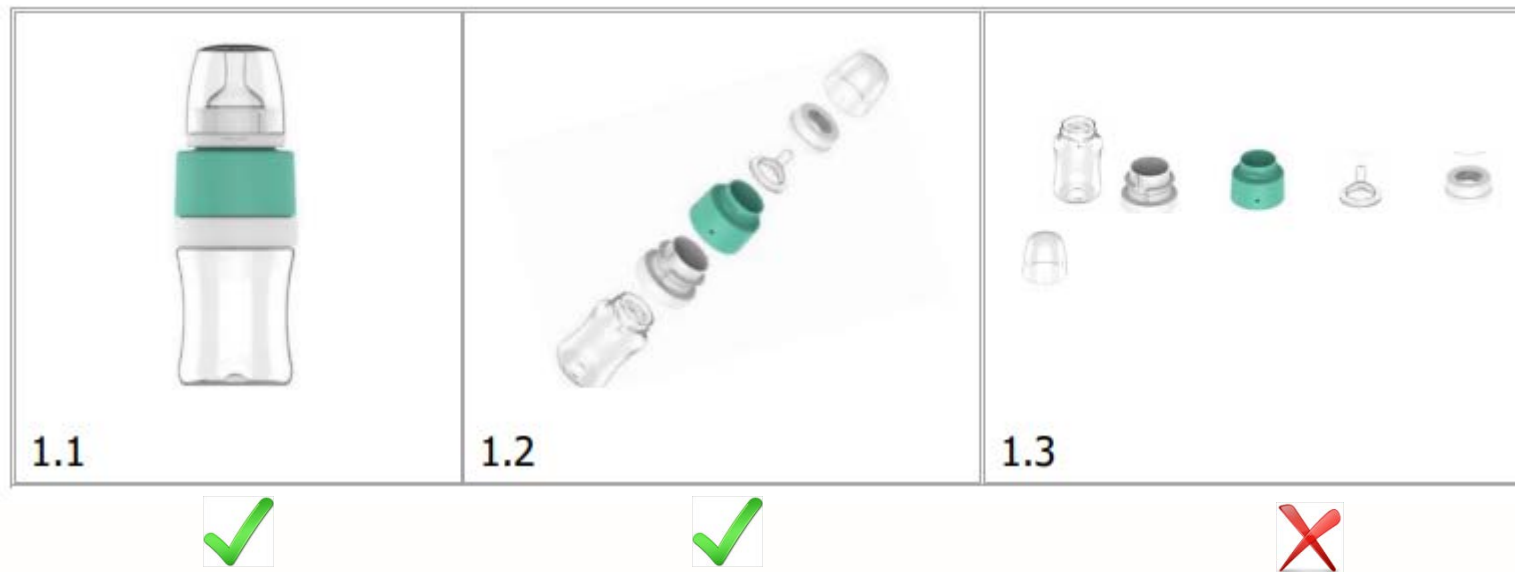

Patlamış görünüm, bir ürünün birleşen parçalarının birbirleri ile ilişkileri belli olacak şekilde bir araya nasıl getirileceğini açıklayan, parça görünülerinden oluşur. Patlamış görünümde ürünü bir bütün halinde gösteren en az bir görsel anlatım ek resim olarak sunulmalıdır.

Ek Görsel Anlatım

Kesit Görünümler

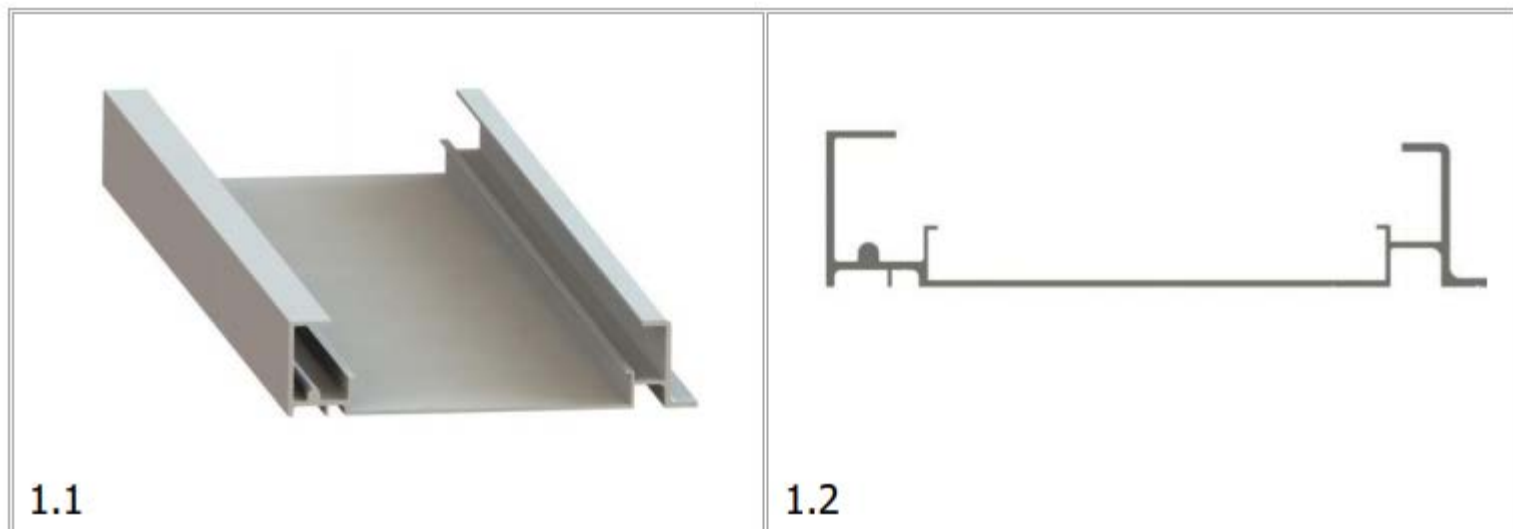

Ek Görsel Anlatım

Kullanım Özelliklerinin Yansıtan Görünümler



Ek Görsel Anlatım

Anlık Görünümler (Animasyon)

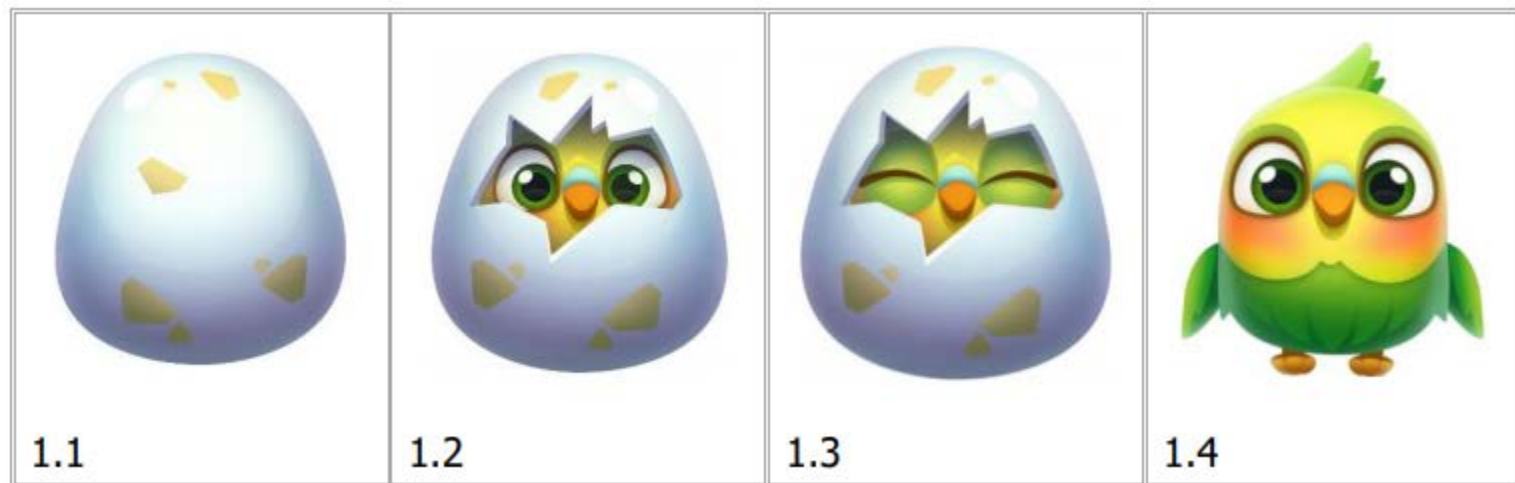

İkon Animasyonu

Ek Görsel Anlatım

Tipografik Karakterler

<p>ABCDEFGHIJKLMNOPQR STUVWXYZ 1234567890/ abcdefghijklmnopqrstu vwxyz</p> <p>1.1</p>	<p>Drive safely and obey traffic rules. Watching this screen and making selections while driving can lead to a serious accident. Some map data or speed limit information shown on this or other displays may be incorrect. Check surroundings for safety while camera images are displayed. Read safety instructions in your Owner's Manual.</p> <p>3 Day Weather 6/12 Hour Weather "123 Main Street, Los Angeles, California" "Change Default State"</p> <p>1.2</p>
---	---

Yazı Karakteri

Ek Görsel Anlatım

Farklı Anlatım Biçimlerinin Bir Arada Kullanılması

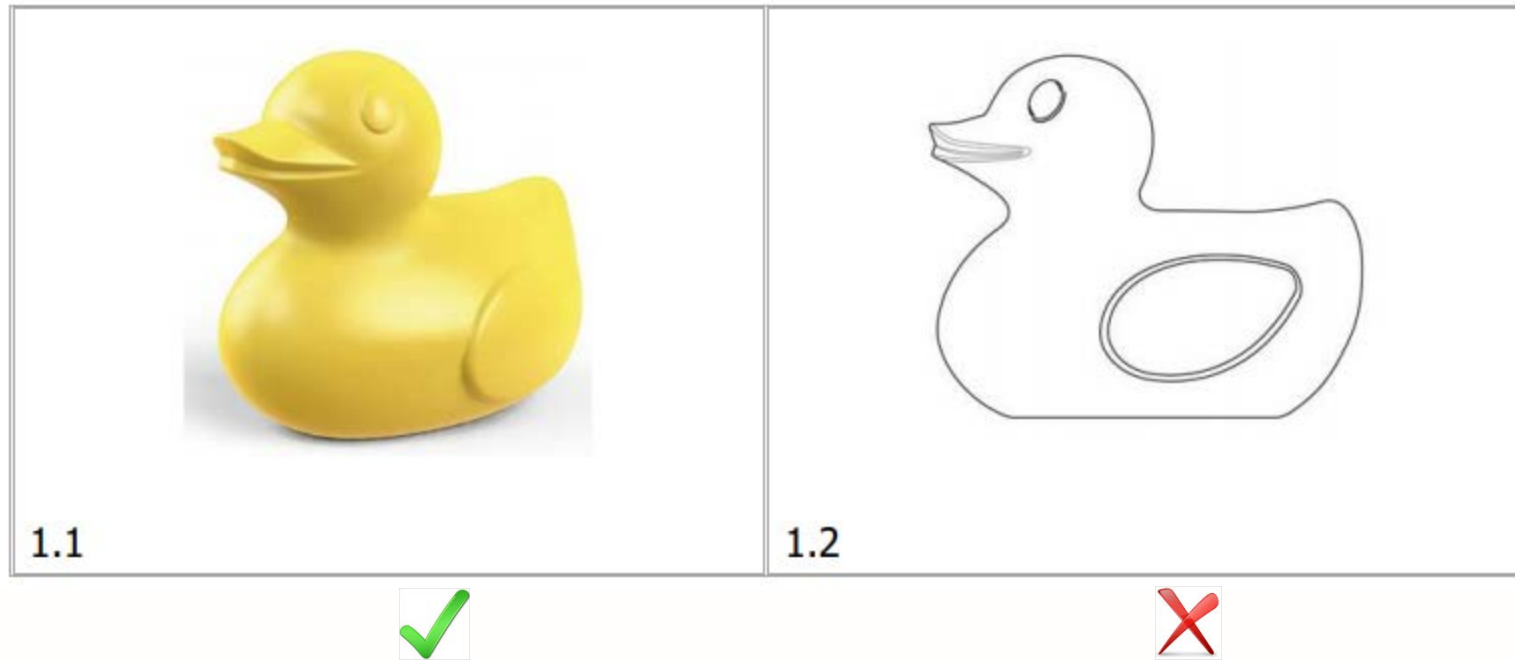

Çizim olarak sunulan ek resmin, fotoğrafla aynı açıdan sunulması gerekmektedir.

Görsel Anlatımların Sunumu

Nötr Arka Plan: Renk

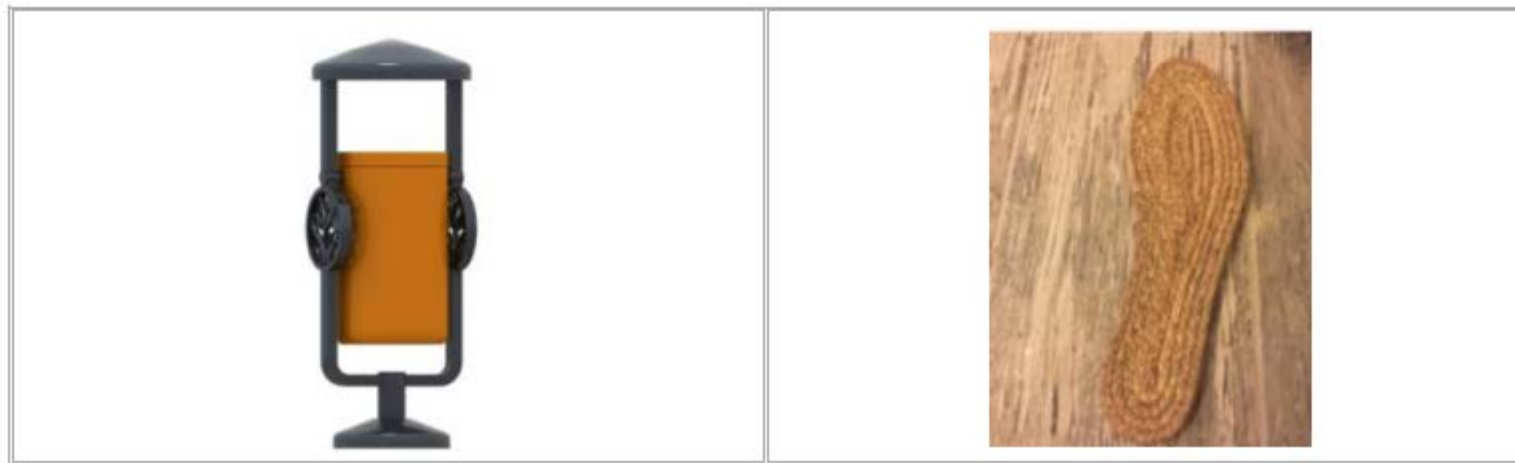

Arka plan rengi, tasarımı ön plana çıkaracak şekilde çoğunlukla beyaz veya baskın bir renk tercih edilmelidir.

Görsel Anlatımların Sunumu

Nötr Arka Plan: Kontrast

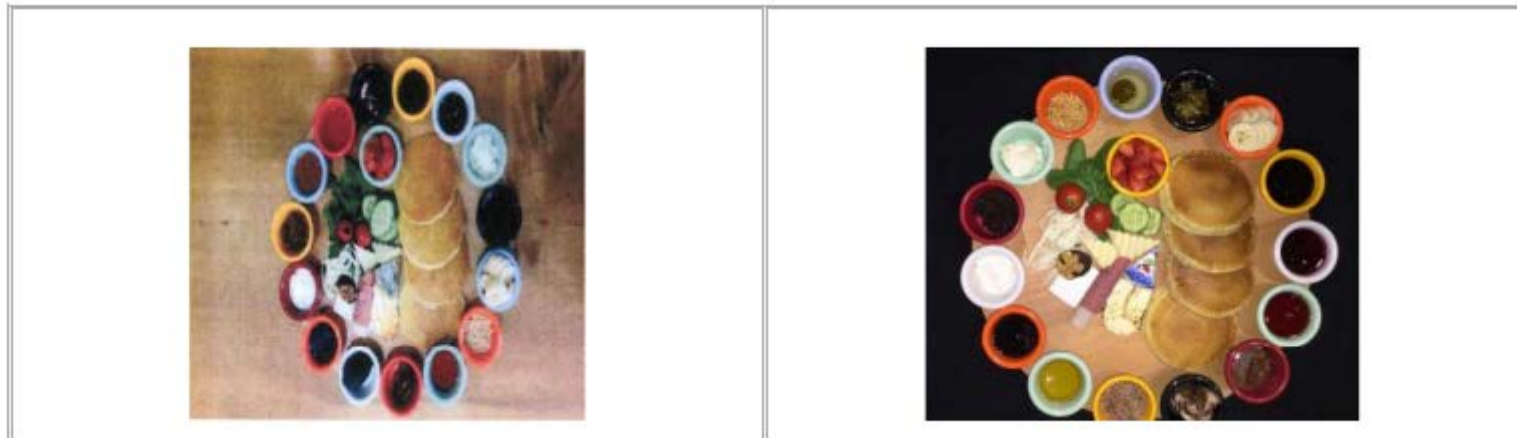

Fotoğraf görsellerinin, renk kontrastı (karşıtlığı) iyi ayarlanmış ve görünüm özellikleri net olmalıdır.

Görsel Anlatımların Sunumu

Nötr Arka Plan: Gölge ve yansımalar



Tasarımın korumaya konu olan kısmı, sunulan görsel anlatımların herhangi birinde, açık bir şekilde belirlenemiyorsa, gölgeler veya yansımalar kabul edilmez.

Görsel Anlatımların Sunumu

Nötr Arka Plan: Gölge ve yansımalar

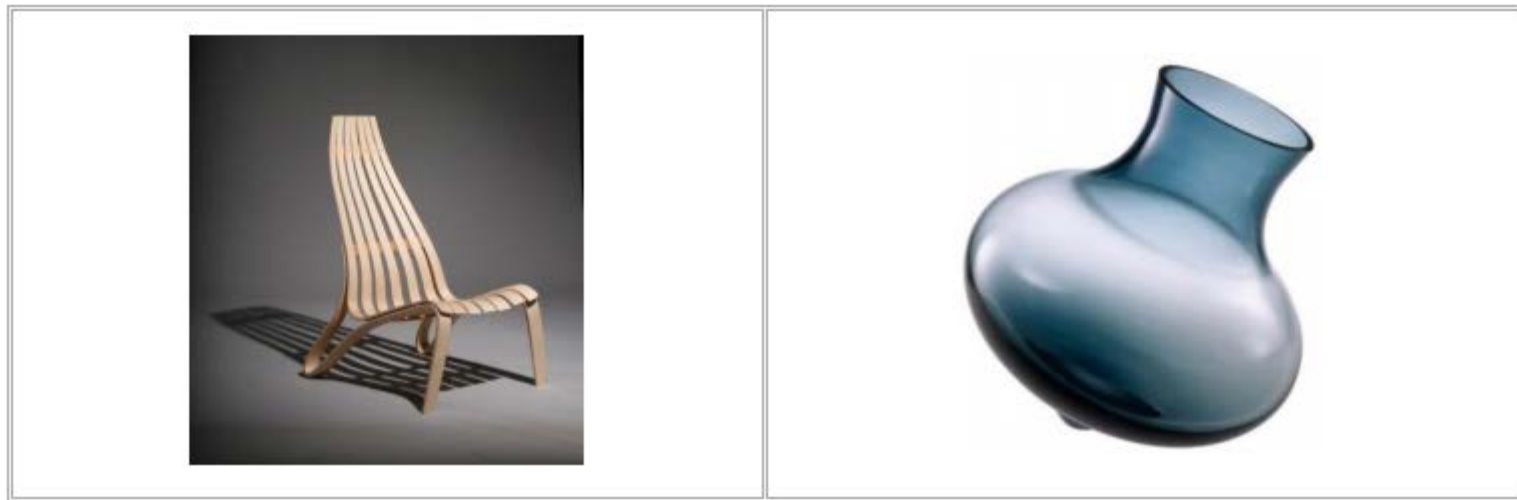

Tasarımın korumaya konu olan kısmı, sunulan görsel anlatımların herhangi birinde, açık bir şekilde belirlenemiyorsa, gölgeler veya yansımalar kabul edilmez.

Görsel Anlatımların Sunumu

Tasarım Dışı Unsur Kullanılması



Görsel anlatım sadece tasarımı oluşturan ya da tasarımın uygulanacağı ürünü içermelidir.

Görsel Anlatımların Sunumu

Tasarım Dışı Unsur Kullanılması



Ek görsel anlatımlar, koruma talep edilen tasarıma ilişkin herhangi bir tereddüt yaşanmasına mahal vermiyorsa, kullanımı göstermek amacıyla aşağıdaki gibi yabancı unsur içerebilir

Görsel Anlatımların Sunumu

Açıklayıcı Yazı, Ölçü vb. Kullanılması

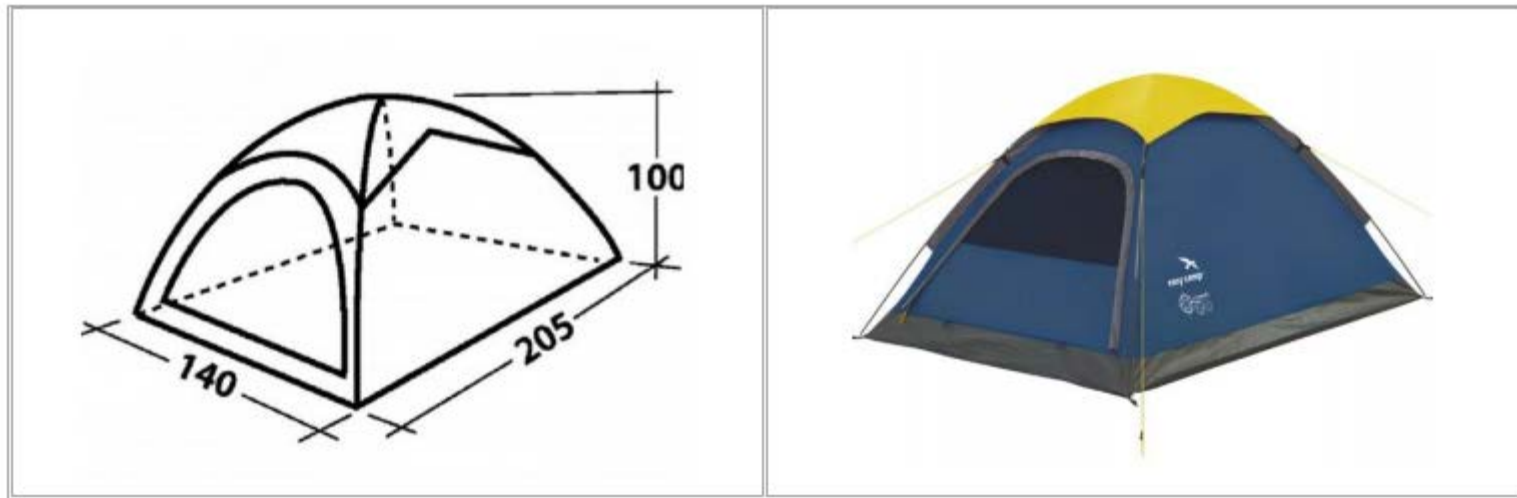

Görsel anlatımda tasarımın bir parçası olmayan “önden görünüş”, “yandan görünüş” vs. gibi açıklayıcı metin, ifade veya sembol yer almaz; ancak, tarifnamede açıklama yapılabilir.

Görsel Anlatımların Sunumu

Aynı Görsel Anlatımda Birden Fazla Görünüme Yer Verilmesi



Görsel Anlatımların Sunumu

Çözünürlük

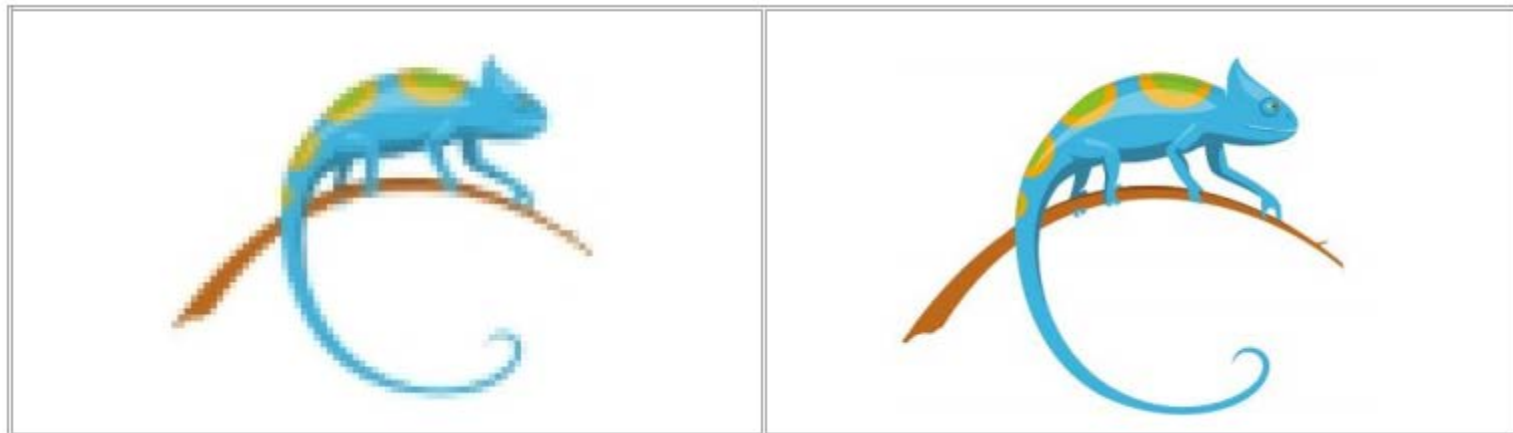

Görsel Anlatımların Sunumu

Görsel Anlatım Sayısı

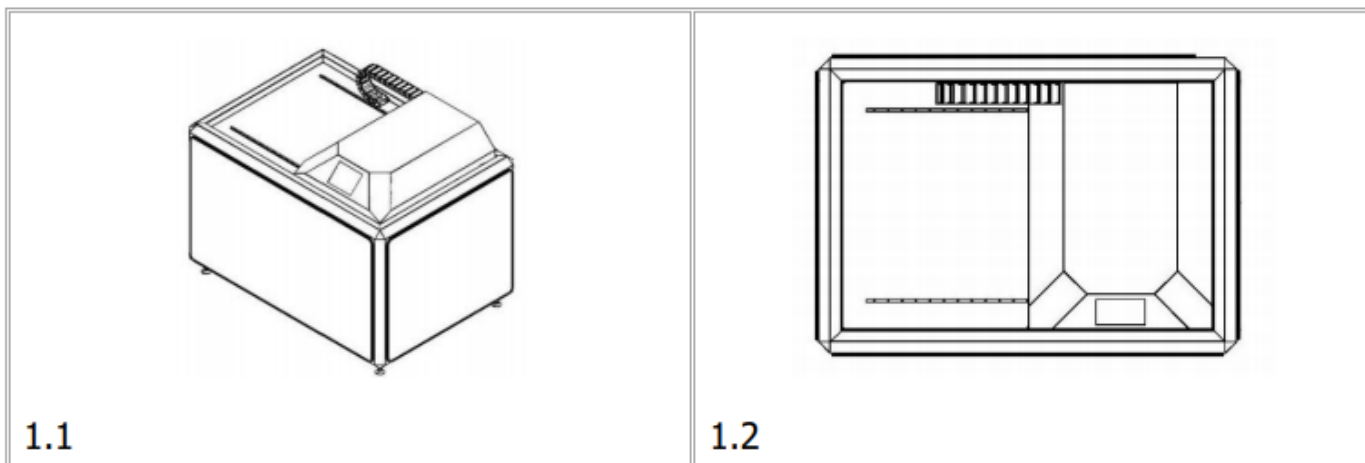
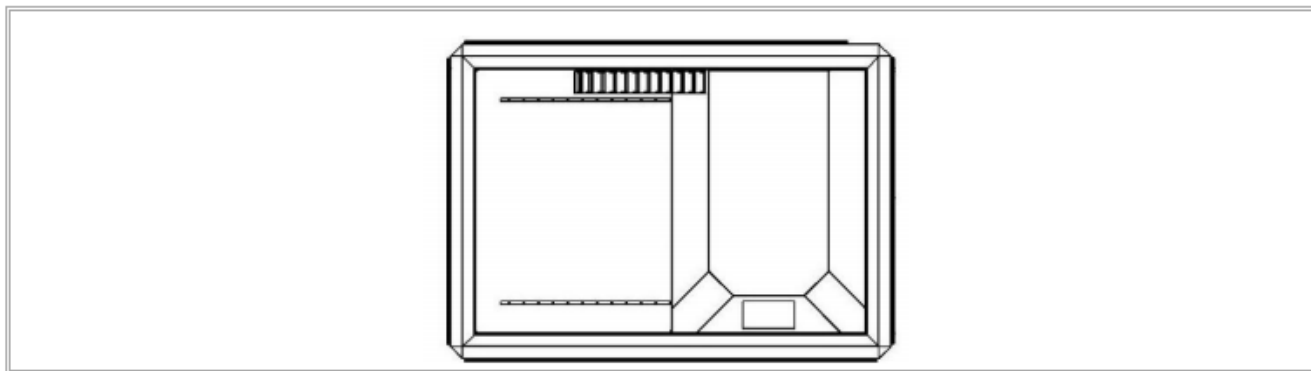

Yazıcı

Görsel Anlatımların Sunumu

Görsel Anlatımların Uygun Boyutta Sunulması



İç Mekan Yerleşimi (8x8 cm)



İç Mekan Yerleşimi (16x16 cm)

Görsel Anlatımların Sunumu

Demonte veya Tamamlanmamış Görünümler



Demonte Görünüm



Bağımsız Ambalaj Görünümü

Görsel Anlatımların Sunumu

Tasarımın Farklı Renkleri



Görsel Anlatımların Sunumu

Tasarımın Şeffaf Görünümü



Locarno Sınıfı ve Tasarım Adı

Tasarımın adı Locarno sınıflandırma sistemine uygun olarak, kullanım amacına göre verilmelidir.

	
Filtre	Su Filtresi, Çay Filtresi
Mobilya	Masa, Dolap, Sehpa
Sosluk/Çerezlik/İkramlık...	Sosluk
Iphone Kılıfı	Cep Telefonu Kılıfı
Wax	Saç Şekillendirici
Katlanır Yatak	Yatak
Kelebek Peçetelik	Peçetelik

Locarno Sınıfı ve Çoklu Başvuru

Aynı başvuruda yer alan tasarımların hepsinin aynı Locarno sınıfına dahil olması gerekmektedir. Farklı Locarno sınıfına dahil olan tasarımların başvurudan çıkarılması istenir.



Otomobil (12-08)



Jant (12-16)



Ambalaj (09-03)

Tasarımcı Bilgisi

- Tasarımcı, tescile konu tasarımı meydana getiren gerçek kişidir.
- Tasarımcı veya tasarımcıların kimlik, iletişim bilgileri ve beyan bilgileri tam olmalıdır.
- Tasarım başvurusunda yer alan tasarımlar birden fazla kişi tarafından oluşturulmuşsa, hangi tasarımların kimler tarafından yapıldığı belirtilmelidir.

Rüçhan Hakkı

- Rüçhan hakkı talebi başvuruyla birlikte yapılır.
- Başvuruda rüçhan hakkından yararlanmak istenilmesi halinde, ilk başvurunun yapıldığı ülkenin yetkili idaresi tarafından verilmiş onaylı rüçhan belgesinin aslı ve bu belgenin yeminli tercüman tarafından onaylanmış Türkçe tercümesi başvuru tarihinden itibaren üç ay içinde Kuruma verilir. Rüçhan hakkı talep ücretinin ödenmemesi, eksik ödenmesi veya rüçhan belgesinin onaylı Türkçe tercümesinin bulunmaması halinde Kurum, bu eksikliklerin giderilmesi için iki ay süre verir. Bu süre içinde eksikliklerin giderilmemesi halinde rüçhan hakkından yararlanma talebi yapılmamış sayılır

Ücret

Hizmet Adı	Ücret
Tasarım Tescil Başvuru Ücreti	150 TL
İlave Her Tasarım İçin Tasarım Tescil Başvuru Ücreti	65 TL
Yayım Ücreti (İlave Her 8x8 cm alan için)	35 TL

Noksan Bildirimi

1 Aylık Süre

- Başvuru sahibi bilgisi eksikliği
- Görsel anlatım verilmemesi

2 Aylık Süre

- Görsel anlatımların şekli olarak yayıma uygun olmaması
- Tasarımcı adı
- Tasarım adı ve Locarno sınıfı
- Rüçhan Belgesi
- Ücret

Eksiklikleri süresi içerisinde giderilmeyen, başvurular [işlemden kaldırılır.](#)

Yenilik Araştırması

Bir tasarımın aynısı, başvuru veya rüçhan tarihinden önce **dünyanın herhangi bir yerinde kamuya sunulmamış** ise o tasarım yeni kabul edilir.

Tasarımlar sadece **küçük ayrıntılarda farklılık gösteriyorlarsa aynı** kabul edilir.

Yenilik İncelemesi



BAŞVURU



ÖNCEKİ TASARIM

Yapılan araştırma neticesinde başvuruya konu tasarım, aliexpress internet sitesinde 2016 yılında yayımda olan tasarımla aynı görsel özelliklere sahip olduğu tespit edilmiş olup, başvuruya konu tasarımın yeni olmadığı değerlendirilmiştir.

Yenilik İncelemesi

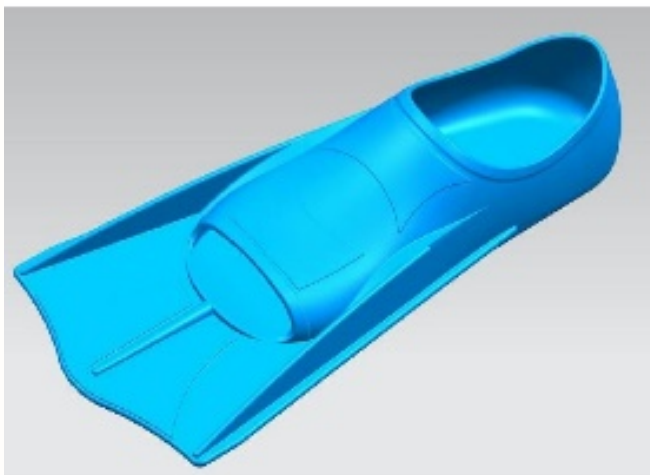

BAŞVURU



ÖNCEKİ TASARIM

Yapılan araştırma neticesinde başvuruya konu tasarımın 2016 yılında Nabaiji internet sitesinde yayımlanmış tasarımla aynı olduğu ve yeni olmadığı anlaşılmıştır.

Yenilik Araştırması

- **TASARIM ARAŞTIRMASI**

Anahtar kelime

Görsel anlatım

Sosyal medya hesapları

TÜRKPATENT/EUIPO/Designview/WIPO veri tabanları

- **KAMUYA SUNMA TARİHİ**

Yayımlanma tarihi

- **YENİLİK ARAŞTIRMA VE İNCELEME RAPORU**

Yayımlanma Tarihi

- Wayback machine, Tineye vb. arşiv servisi veren siteler
- Web sitesinde görülen yayımlanma tarihi (blog, haber siteleri, facebook, twitter gibi sosyal medya hesapları vb.)
- Google zaman filtresi
- Tescil tarihi

Yayımlanma Tarihi



Kedi evi

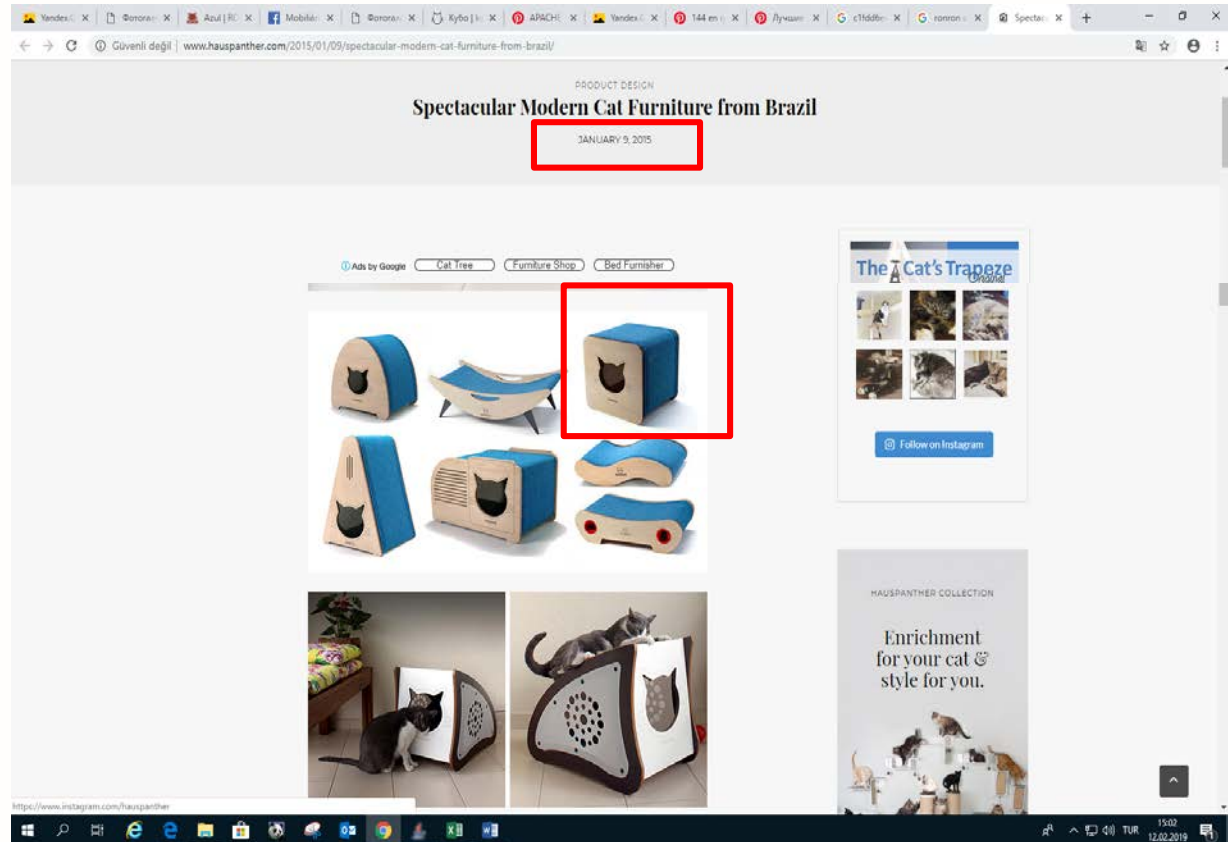

<http://www.hauspanther.com/2015/01/09/spectacular-modern-cat-furniture-from-brazil/>

Yayımlanma Tarihi



Hava tabancası

0659 00 13 | Legris -15 → 50°C 1/4in Air Blow Gun , ...
Main Product

17.01.2019

<https://uk.rs-online.com/web/p/blow-guns/1981146/>

Yeniliđi Etkilemeyen Açıklamalar

- Başvuru veya rüçhan tarihinden önceki 12 ay içerisinde,
- Tasarımcı veya
 - Halefi veya
 - Bu kişilerin izni ile üçüncü bir kişi tarafından ya da
 - Tasarımcı veya halefleri olan ilişkinin suistimali sonucu kamuya yapılan açıklama, tasarımın yeniliđini ve ayırt ediciliđini etkilemez.

Resen Ret (SMK 64. Md. 6. fıkra)

Kurum;

- Tasarım veya ürün tanımına uygun olmayan,
- Kamu düzenine veya genel ahlaka aykırı,
- Paris Sözleşmesinin 2 nci mükerrer 6 ncı maddesi kapsamında yer alan hükümlerle alametleri ile bu kapsam dışında kalan ancak kamuyu ilgilendiren, dinî, tarihî ve kültürel değerler bakımından halka mal olmuş ve ilgili mercilerin tescil izni vermediği işaretlerin, armaların, nişanların veya adlandırmaların uygunsuz kullanımını içeren,
- **Yeni olmadığı tespit edilen,**
tasarım tescil taleplerini reddeder.

1 Başvuru – Gerekli Belgeler



- Başvuru formu (online)
- Görsel anlatım
- Ücret

TEŞEKKÜRLER

www.turkpatent.gov.tr

Tasarım İnceleme Kılavuzu

info@turkpatent.gov.tr

Tel: (312) 303 1 303